



Outperform every day.™

Projet :

Numéro d'article :

Quantité :

TRANCHEURS SERVICE SÉVÈRE



40903 / 40904



40906

Trancheurs service sévère

DESCRIPTION

Les cinq trancheurs pour service sévère de Vollrath, tous équipés de lames de 12 po (30,5 cm) et d'un revêtement anti-adhésif, sont destinés à répondre aux défis de toute opération très active.

CARACTÉRISTIQUES

- Le revêtement anti-adhésif exclusif facilite le nettoyage après utilisation
- Le corps en aluminium anodisé à revêtement dur monobloc élimine les endroits où peuvent se loger les aliments et présente l'avantage de la légèreté
- La base en aluminium anodisé moulé au sable ne se ternira jamais
- Le dégagement entre l'arrière de la lame et le moteur facilite l'accès et permet un nettoyage minutieux
- Le plateau de réception a les bords relevés pour retenir les jus, ce qui permet de garder le trancheur et la zone de travail propres
- Le bouton de réglage en alum. massif est facile à nettoyer
- Les guides de lame ultra-solides ne risquent pas de se courber, donnant des tranches droites à chaque fois
- Came d'espacement de précision pour couper à une épaisseur plus précise
- L'affûteuse à deux pierres facile à utiliser intégrée simplifie l'affûtage
- Le poussoir lourd introduit le produit dans la lame pour faciliter la coupe et diminuer la fatigue
- Le mécanisme d'alimentation en produit facile à incliner permet un nettoyage sans danger, le mécanisme ne risquant pas de s'abaisser
- Le chariot à faible friction se traduit par un mouvement coulissant lisse, sans à-coups
- Le thermorupteur à réarmement manuel arrête automatiquement le trancheur pour éviter les dégâts électriques
- Cordon de 5 pi (1,5 m) et fiche

Homologations



Certifié conforme à NSF/ANSI 8-2010

GARANTIE : Tous les modèles illustrés sont assortis de la garantie standard de Vollrath contre les défauts de matériel et les vices de fabrication. Pour les détails complets de la garantie, consultez le catalogue Vollrath - Équipements et petits articles.

MODÈLES

- 40903 SLR7012/N Entraînement par courroie (É-U/Canada)
- 40904 SLR 7712/N Entraînement par courroie avec système de retrait de lame sans danger (É-U/Canada)
- 40905-QC SLR7012/N Entraînement par courroie (Québec)
- 40906 SLR7512/N Entraînement à engrenages (É-U/Canada)
- 40907 SLR7912/N Trancheur auto avec retrait de lame sans danger (É-U/Canada)
- 40908 SLM0012/N Entraînement par courroie avec dégagement maximum plateau de réception et retrait de lame sans danger (É-U/Canada)

CARACTÉRISTIQUES (SUITE)

Entraînement par courroie

- Réglage d'épaisseur de tranche précis et homogène
- La lame centrée et la plaque garantissent la stabilité dans les conditions les plus difficiles

Entraînement à engrenages

- La transmission directe procure la puissance et la robustesse nécessaires pour trancher fromages et viandes en grandes quantités

Plateau de réception à dégagement maximum

- La conception spéciale de la sortie des tranches offre un plateau sans obstruction pour trancher et nettoyer plus facilement
- Plus grande épaisseur de tranche maximum 1¼ po (3,175 cm) pour plus de polyvalence

Chariot automatique

- Le chariot automatique tranche une quarantaine de tranches par minute pour un rendement maximal
- La conception intuitive inclut un interrupteur général simple et régulateur de vitesse variable
- Utilisation manuelle possible

COMPARAISON DES MODÈLES

Caractéris./fonction	40903	40904	40905-QC	40906	40907	40908
Revêtement anti-adhésif	X	X	X	X	X	X
Compatible avec la goulotte à légumes	X	X	X	X	X	X
Compatible avec la lame pour aliments congelés	X	X	X	X	X	X
Système de retrait de lame sûr	-	X	-	-	X	X
Entraînement à engrenages	-	-	-	X	-	-
Entraînement par courroie	X	X	X	-	X	X
Béquille	-	-	-	X	X	X
Plateau de réception à dégagement max.	-	-	-	-	-	X
Chariot automatique	-	-	-	-	X	-

Autorisations	Date

Étant donné les améliorations continues que nous apportons à nos produits, consultez www.vollrathco.com pour en savoir plus sur les caractéristiques techniques.



Outperform every day.™
www.vollrath.com

The Vollrath Company, L.L.C.
1236 North 18th Street
Sheboygan, WI 53081-3201 U.S.A.
Service clientèle: 800.628.0830
Service clientèle Canada: 800.695.8560
Fax: 800.752.5620 ou 920.459.6573

Services techniques: 800.628.0832
Services techniques - fax: 920.459.5462

TRANCHEURS SERVICE SÉVÈRE

MODÈLES

40903	Entraînement par courroie (É-U/Canada)	40906	SLR7512/N Entraînement à engrenages (États-Unis/Canada)
40904	Entraînement par courroie avec système de retrait de lame sans danger (É-U/Canada)	40907	SLR7912/N Trancheur automatique avec retrait de lame sans danger (É-U/Canada)
40905-QC	Entraînement par courroie (Québec)	40908	SLM0012/N Entraînement par courroie avec plateau de réception à dégagement maximum et système de retrait sans danger (É-U/Canada)

DIMENSIONS

Dimensions en pouces (cm).

40903 / 40904 / 40905-QC

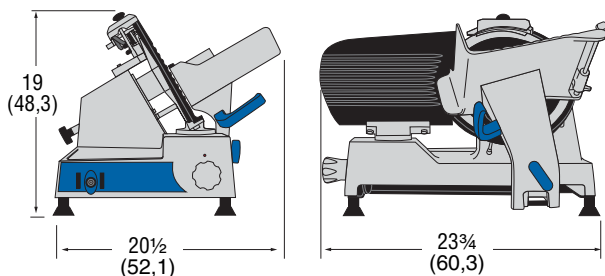

Vue avant

Vue de côté

40906

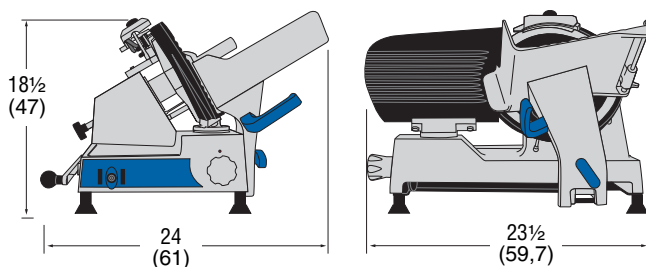

Vue avant

Vue de côté

40907

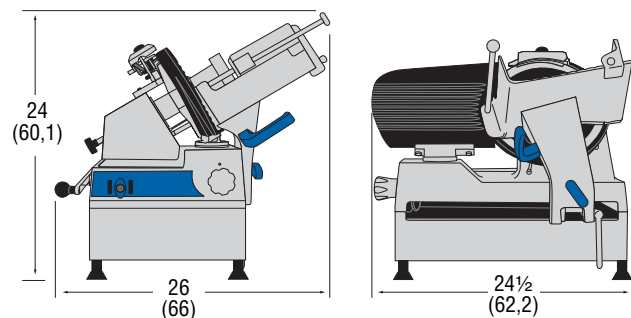

Vue avant

Vue de côté

40908

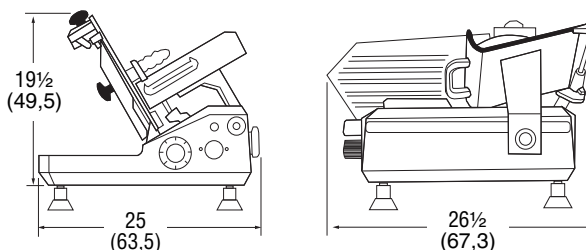

Vue avant

Vue de côté

CARACTÉRISTIQUES TECHNIQUES

Article	Entraînement	Capacité de coupe		HP	Tension	A	Fiche
		Viandes transformées	Fromage				
40903	Courroie	3 h/jour	1 h ou moins/jour	1/2	120	2,5	NEMA 5-15P
40904	Courroie	3 h/jour	1 h ou moins/jour	1/2	120	2,5	NEMA 5-15P
40905-QC	Engrenage	3 h/jour	1 h ou moins/jour	1/2	120	2,5	NEMA 5-15P
40906	Engrenage	Continu	Continu	1/2	120	2,5	NEMA 5-15P
40907	Courroie	Continu	Continu	3/4	120	4,7	NEMA 5-15P
40908	Courroie	Continu	3 h/jour	2/3	120	2,5	NEMA 5-15P

Prise

120V



NEMA
5-15R



Outperform every day.™

www.vollrath.com

The Vollrath Company, L.L.C.
1236 North 18th Street
Sheboygan, WI 53081-3201 U.S.A.
Service clientèle: 800.628.0830
Service clientèle Canada: 800.695.8560
Fax: 800.752.5620 ou 920.459.6573

Services techniques: 800.628.0832
Services techniques - fax: 920.459.5462